



ЭЛЕКТРОПРИБОР

•БЕНЗО •ЭЛЕКТРОИНСТРУМЕНТ

**РУКОВОДСТВО
ПО ЭКСПЛУАТАЦИИ
КОМПРЕССОРА
МАСЛЯНОГО**

**МОДЕЛЕЙ
КМ-1600/24
КМ-1600/50**



344091
Г. РОСТОВ-НА-ДОНУ, УЛ.КАШИРСКАЯ, 1А
ТЕЛ.: (863)292-92-58, 292-92-57

WWW.PRIBOR-ELECTRO.RU



УВАЖАЕМЫЙ ПОКУПАТЕЛЬ !

Прочитайте данную инструкцию от начала и до конца. Инструкция написана техническим языком, однако ее чтение займет совсем немного времени, дополнит Ваши знания и поможет избежать ошибок, ведущих к поломке инструмента, порче чужого имущества и, что самое главное, сохранит Ваше здоровье и здоровье окружающих Вас людей.

Мы постоянно работаем над усовершенствованием технологий и улучшением рабочих качеств нашей продукции. Поэтому купленный Вами инструмент может немного отличаться от изображенного на иллюстрации.

Спасибо за Ваш выбор!

С уважением, коллектив “Электроприбор”.

РУКОВОДСТВО ПО ЭКСПЛУАТАЦИИ КОМПРЕССОРА МАСЛЯНОГО МОДЕЛЕЙ КМ-1600/24, КМ-1600/50

При покупке компрессора моделей КМ-1600/24, КМ-1600/50 требуйте проверки его работоспособности пробным запуском и проверки соответствия комплектности. Убедитесь, что в талоне на гарантийный ремонт поставлены: штамп магазина, дата продажи и подпись продавца, а также указана модель и заводской номер.

! Прежде чем приступить к эксплуатации компрессора, внимательно ознакомьтесь с его описанием, инструкцией по эксплуатации и основными правилами безопасности. Использование компрессора исключительно по назначению, соблюдение элементарных норм безопасности позволит Вам избежать потенциально опасных ситуаций и обеспечит долговременную и надежную работу Вашего компрессора.

ОСНОВНЫЕ СВЕДЕНИЯ ОБ ИЗДЕЛИИ

Компрессор масляный (далее по тексту компрессор), предназначен для получения сжатого воздуха. Использование компрессора позволяет значительно сэкономить электроэнергию, механизировать труд и повысить качество работ. Компрессор не предназначен для промышленного использования и строительных работ. Данная модель компрессора оснащена двумя параллельными выходными кранами, которые позволяют подключать разных потребителей сжатого воздуха.

Данные модели предназначены для работы в условиях умеренного климата с диапазоном рабочих температур от +5° до +35°С и относительной влажности воздуха не более 80%. Питание от сети переменного тока напряжением 220 В, частотой 50 Гц. Допускаемые отклонения напряжения +/-10%, частоты +1-5%.

Транспортировка должна производиться в закрытых транспортных средствах в соответствии с правилами перевозки грузов, действующих на транспорте данного вида.

ТЕХНИЧЕСКИЕ ХАРАКТЕРИСТИКИ

Модель	КМ-1600/24	КМ-1600/50
Номинальная мощность двигателя, Вт	1600	1600
Производительность (всасывания), л/мин	180	200
Рабочее давление сжатого воздуха, мПа/бар	0,8/8	0,8/8
Число цилиндров компрессора, шт	1	1
Объем ресивера, л	24	50
Напряжение/ Частота, В/Гц	220/50	220/50

КОМПЛЕКТАЦИЯ

Модель	КМ-1600/24	КМ-1600/50
Компрессор, шт	1	1
Масло, шт	1	1
Фильтр воздушный, шт	1	1
Пробка, шт	1	1
Шуруп с болтом, шт	4	4
Колесо, шт	2	1
Глушитель, шт	2	2
Быстросъемный переходник, шт	1	2
Инструкция по эксплуатации, шт	1	1
Гарантийный талон, шт	1	1
Упаковка, шт	1	1

! Технические характеристики и комплект поставки могут быть изменены без предварительного уведомления.

ОБЩИЙ ВИД ИНСТРУМЕНТА

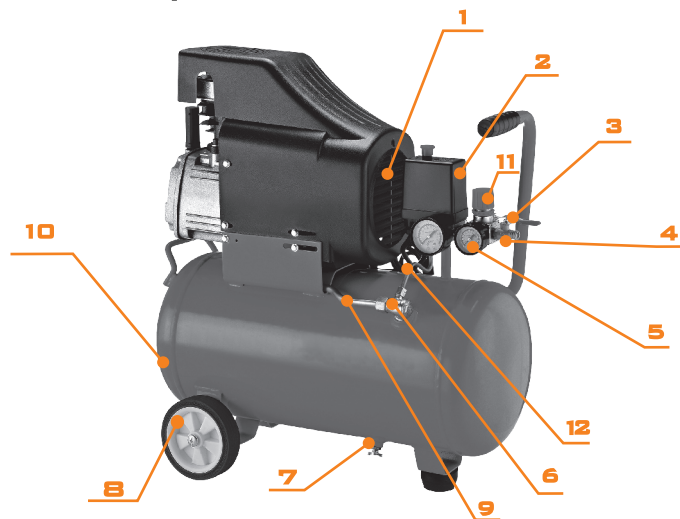

1.	Компрессорная группа, предназначена для получения сжатого воздуха
2.	Реле давления, служит для обеспечения работы компрессора в автоматическом режиме, поддержания давления в ресивере в заданных пределах
3.	Выходной кран, предназначен для подачи воздуха потребителю
4.	Редуктор, предназначен для снижения выходного давления воздуха в диапазоне 0-8 атм
5.	Манометр, предназначен для контроля давления в ресивере
6.	Обратный клапан
7.	Сливной клапан
8.	Колеса, служат для перевозки компрессора
9.	Разгрузочный воздухопровод, служит для сбрасывания сжатого воздуха из нагнетательного воздухопровода (12) после остановки компрессора с целью облегчения его последующего запуска
10.	Ресивер, предназначен для накопления сжатого воздуха и имеет штуцера для установки реле давления (2), обратного клапана (6), сливного клапана (7)
11.	Предохранительный клапан служит для ограничения давления в ресивере
12.	Нагнетательный воздухопровод

ПРАВИЛА ТЕХНИКИ БЕЗОПАСНОСТИ ПРИ РАБОТЕ С ИЗДЕЛИЕМ

- Не раскручивайте соединения, если ресивер находится под давлением. Компрессор должен применяться в соответствии с назначением и требованиями, указанными в данном паспорте;
- Не осуществляйте никаких операций с компрессором, если штепсельная вилка не отсоединена от сети. Помните: компрессор должен быть соединен с электросетью через розетку, имеющую защитное заземление;
- Не оставляйте без надзора компрессор, включенный в электросеть;
- Отключайте компрессор от электросети на время перерыва (реле давления в положении "выкл.") и по окончании работы, при переносе с одного рабочего места на другое, а также при перерыве подачи напряжения;
- Следите за состоянием изоляции шнура питания, не допускайте непосредственного соприкосновения шнура питания с горячими и масляными поверхностями, его натяжения, перекручивания и попадания под различные предметы;

- Никогда не направляйте воздушную струю на людей и животных, они должны находиться вне зоны действия компрессора;
- Не транспортируйте компрессор с ресивером под давлением.

В СЛУЧАЕ ИСПОЛЬЗОВАНИЯ КОМПРЕССОРА ДЛЯ ПОКРАСКИ

- Не работайте в закрытых помещениях и вблизи открытого огня;
- Помещение, в котором производится работа, должно иметь соответствующий воздухообмен;
- Защитите рот и нос с помощью маски;
- Убедитесь, что частицы не попадают на компрессор.

ЭКСПЛУАТАЦИЯ КОМПРЕССОРА ЗАПРЕЩАЕТСЯ:

- В помещениях со взрывоопасной, а также химически активной средой, разрушающей металлы и изоляцию;
- В присутствии горючих жидкостей и газов и вблизи открытого огня;
- В условиях воздействия капель и брызг, во влажном помещении, на открытых площадках;
- Во время снегопада или дождя.

ПОДГОТОВКА КОМПРЕССОРА К РАБОТЕ

! Продолжительность службы компрессора и его безотказная работа во многом зависят от правильного обслуживания, своевременного устранения неисправностей, тщательной подготовке к работе, соблюдения правил хранения.

Компрессор установите на ровную горизонтальную поверхность в чистом, сухом, хорошо проветриваемом месте, защищенном от воздействия атмосферных явлений.

После снятия упаковки убедитесь в целостности агрегата, отсутствии следов ударов и механических повреждений, проверьте комплектность.

Установите колеса и резиновые прокладки, если они не установлены.

Перед запуском компрессора проверьте уровень масла в картере, он должен соответствовать среднему значению между максимальным и минимальным уровнями в контрольном окне уровня масла.

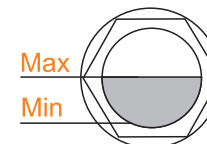

! При использовании компрессора в местах, удаленных от источника электроэнергии, следует применять промышленный удлинитель, который имеет заземление и обладает сечением пропорциональным его длине.

Мощность, л.с.	Мощность, кВт	Сечение провода, мм ²
0,75-1,0	0,65-0,7	1,5
1,5-2,0	1,1-1,5	2,5
2,5-3,0	1,8-2,2	4,0

! Обязательно проверьте соответствие напряжения в сети электропитания напряжению питания компрессора.

ТЕХНИЧЕСКОЕ ОБСЛУЖИВАНИЕ

Для обеспечения долговечной и надежной работы компрессора выполняйте следующие операции по его техническому обслуживанию.

Через каждые 50 часов работы следует разбирать всасывающий фильтр и очищать фильтрующий элемент сжатым воздухом. По мере загрязнения, меняйте фильтрующий элемент не реже 1 раза в год или через каждые 500 часов работы..

Сливайте конденсат из ресивера по крайней мере 1 раз в неделю, открыв вентиль слива конденсата под ресивером.

ЗАПУСК И ИСПОЛЬЗОВАНИЕ КОМПРЕССОРА

Запуск.

При подключении компрессора к питающей сети, убедитесь, что выключатель реле давления находится в позиции «выкл».

Запустите компрессор, переведя выключатель в положение «вкл».

Для обеспечения хорошей работы компрессора при начальном запуске рекомендуется оставить процессор работающим в течение 5-8 минут с полностью открытым выходным краном и редуктором, после чего открутите сливной кран находящийся снизу ресивера и слейте конденсат. После первых 5 часов работы компрессора проверьте крепление винтов головки и кожуха двигателя.

! *Группа «головка-цилиндр-нагнетательный воздухопровод» может нагреваться до высоких температур. Соблюдайте осторожность при работе вблизи этих деталей и не трогайте их во избежание ожогов.*

Регулировка выходного давления.

Компрессор имеет два манометра, один показывает давление в ресивере, а другой давление на выходе потребителю, которое можно регулировать с помощью редуктора. При достижении максимального давления (8 бар) в ресивере, реле давления автоматически отключает двигатель компрессора и автоматически включает его при достижении минимального давления

! *По окончании работы полностью выпускайте воздух из ресивера.*

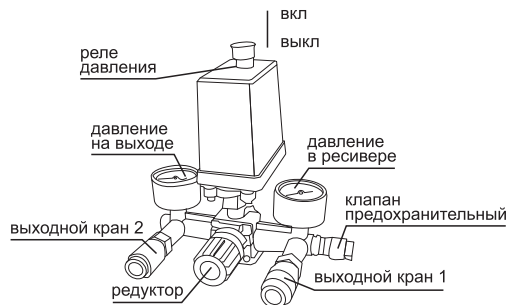

ЗАМЕНА МАСЛА, КОНТРОЛЬ ЗА УРОВНЕМ МАСЛА

Замена масла.

Замену масла лучше производить при горячем компрессоре. Для слива масла необходимо открутить болт сливного отверстия, расположенный в нижней части корпуса компрессора. После слива масла закрутить болт обратно. Открутить верхнюю пробку, расположенную в верхней части корпуса компрессора. Заливку масла следует производить наблюдая за уровнем масла по указательному глазку и не допуская перелива масла. По окончании закрутить пробку обратно.

! *Для того, чтобы избежать нежелательной поломки, перед первым запуском компрессора необходимо заменить масляную заглушку (I) на специальную пробку (II), поставляемую в комплекте.*

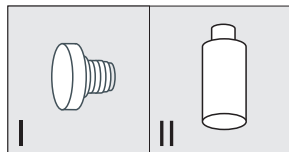

СРОК СЛУЖБЫ И ХРАНЕНИЕ

Срок службы компрессора 3 года.

! *Указанный срок службы действителен при соблюдении потребителем требований настоящего паспорта.*

Риск поражения электрическим током.

При проведении каких-либо работ с компрессором отключите его от электросети.

Риск получения ожога.

Отдельные части компрессора (компрессорная группа, нагнетательный воздухопровод) могут достигать высоких температур.

Риск получения механической травмы.

Не снимайте защитный кожух компрессорной группы не отключив его от электросети - возможно автоматическое включение компрессора.

! *Пользуйтесь индивидуальными средствами защиты!*

ГАРАНТИИ ИЗГОТОВИТЕЛЯ (ПОСТАВЩИКА)

Гарантийный срок эксплуатации компрессора масляного - 12 месяцев со дня продажи.

Произведено в PRC, YONGKANG ZHENGDA INDUSTRIAL CO., LTD. под контролем «Электроприбор».

В случае выхода из строя компрессора в течении гарантийного срока эксплуатации по вине изготовителя владелец имеет право на бесплатный гарантийный ремонт при предъявлении гарантийного талона.

Удовлетворение претензий потребителя с недостатками по вине изготовителя производится в соответствии с законом РФ «О защите прав потребителей».

При гарантийном ремонте срок гарантии компрессора продлевается на время ремонта.

Гарантия не распространяется на компрессора с дефектами, возникающими в результате эксплуатации их с нарушениями требований паспорта, в т.ч.:

- работа машины с перегрузкой электродвигателя;
 - механические повреждения в результате удара, падения и т.п.;
 - повреждения в результате воздействия огня, агрессивных веществ;
 - проникновения жидкостей, посторонних предметов внутрь изделия,
 - на механические повреждения (трещины, сколы и т.п.) и повреждения, вызванные воздействием агрессивных средств и высоких температур, попаданием инородных предметов в вентиляционные решетки инструмента, а также повреждения, наступившие в следствие неправильного хранения (коррозия металлических частей) и небрежной эксплуатации;
 - на быстроизнашиваемые части (фильтры, масло, ремни, поршневые кольца, гильзы цилиндров, угольные щетки, зубчатые ремни, резиновые уплотнения, сальники, защитные кожухи, смазку и т.п.), а также на сменные принадлежности и сменные быстроизнашиваемые приспособления, за исключением случаев повреждений вышеперечисленных частей, произошедших вследствие гарантийной поломки электроинструмента;
 - естественный износ инструмента (полная выработка ресурса, сильное внутреннее или внешнее загрязнение);
 - на инструмент, вскрывавшийся или ремонтировавшийся в течении гарантийного срока вне гарантийной мастерской;
 - на инструмент с удаленным, стертым или измененным заводским номером;
 - при появлении неисправностей, вызванных действием непреодолимой силы (несчастный случай, пожар, наводнение, удар молнии и др.)
- Условия гарантии не предусматривают профилактику и чистку агрегата, а также выезд мастера к месту установки изделия с целью его подключения, настройки или ремонта.
- Транспортные расходы не входят в объем гарантийного обслуживания.

ОБЩИЕ ПОЛОЖЕНИЯ

Гарантия на электроинструмент означает, что инструмент изготовлен из деталей и узлов, соответствующих чертежам и существующим стандартам, прошел проверку в ОТК завода-изготовителя. Дальнейшая его эксплуатация в течение гарантийного срока должна соответствовать паспорту, прилагаемому к электроинструменту. Невыполнение требований паспорта по правилам работы с электроинструментом, а также по смазке и уходу за ним, приводит к преждевременной его поломке. Правила приемки электроинструмента на гарантийный ремонт и причины выхода его из строя регламентируются данной инструкцией, которая согласована с заводом-изготовителем.

ОПРЕДЕЛЕНИЕ ПОВРЕЖДЕНИЯ ПО ВНЕШНЕМУ ВИДУ

Определение (повреждение, дефект)	Замечания (возможные причины)	Гарантия (да/нет)
Внешние повреждения корпусных деталей, накладок, ручек, сетевого шнура и штепсельной вилки.	Неправильная эксплуатация.	нет
Загнутый шпindel (биение шпинделя).	Удар по шпинделю.	нет
Сильное загрязнение вентиляционных окон и внутри изделия (пылью, жидкостями и т.п.).	Небрежная эксплуатация и недостаток ухода за электроинструментом.	нет
Сильное внешнее загрязнение инструмента, наличие на корпусе следов жидкостей и т.п.	Небрежная эксплуатация и недостаток ухода за электроинструментом.	нет
Ржавчина на металлических поверхностях электроинструмента.	Неправильное хранение.	нет
Повреждение от огня (внешнее).	Контакт с открытым пламенем.	нет
Электроинструмент принят в разобранном виде (отсутствует предусмотренная заводом-изготовителем пломба).	У потребителя отсутствует право разбирать инструмент во время гарантийного срока.	нет
Электроинструмент был ранее вскрыт вне сервисной мастерской, отсутствует предусмотренная заводом-изготовителем пломба, а также неправильная сборка, применение не соответствующей смазки, нестандартных подшипников и т.п., что могло привести к выходу из строя электроинструмента.	Ремонт электроинструмента в течение гарантийного срока должен проводиться в уполномоченных сервисных мастерских.	нет
Курок выключателя запал (наружных повреждений нет).	Выключатель испорчен.	да
Видимые поломки инструмента.	Падение, удар.	нет
Применение сменного инструмента: затупленного или поврежденного, нестандартного.	Нарушение условий эксплуатации и ухода, ведущих к перегрузке или поломке.	нет
Замена штепсельной вилки, удлинение сетевого шнура.	Нарушение правил эксплуатации.	нет
Повреждение резиновой манжеты виброшлифователя (МПШ).	Неправильная эксплуатация.	нет
Не читается совсем или частично выдавленный на корпусе статора заводской номер электроинструмента.	Нарушение правил эксплуатации.	нет

Пломба на корпусе отсутствует или не соответствует заводской, а также уполномоченной сервисной мастерской.	Попытка ремонта в неспециализированном ремонтном учреждении.	нет
Отсутствуют предусмотренные заводом-изготовителем наклейки.		да
Поломка штока электроинструмента.		нет

ПОВРЕЖДЕНИЯ ЭЛЕМЕНТОВ ЭЛЕКТРОДВИГАТЕЛЯ

Определение (повреждение, дефект)	Замечания (возможные причины)	Гарантия (да/нет)
Сгоревшие обмотки якоря и статора, равномерное изменение цвета обмоток якоря.	Длительная работа с перегрузкой, недостаточное охлаждение из-за загрязнения электроинструмента.	нет
Якорь сгорел, катушки статора не изменили сопротивления.	Межвитковое замыкание якоря.	да
Сильное искрение на коллекторе якоря по причине межвиткового замыкания якоря (неравномерные цвета обмоток якоря).	Некачественное изготовление.	да
Пробой электрической изоляции шнура питания, обмоток статора, якоря (1500 V) без механических повреждений.	Некачественное изготовление.	да
Механическое нарушение изоляции якоря или статора в следствии загрязнения или попадания инородных веществ.	Небрежная эксплуатация и недостаток ухода за инструментом.	нет
Электрический пробой статора на корпус статора без механических повреждений.	Некачественное изготовление.	да
Разрыв обмотки якоря по причине некачественной пропитки, без признаков перегрузки.	Некачественное изготовление.	да
Износ зубьев вала якоря (смазка рабочая) других повреждений нет.	Некачественное изготовление.	да
Износ зубьев вала якоря и ведомого зубчатого колеса (смазка нерабочая или отсутствует, металл якоря с синевой).	Неправильная эксплуатация.	нет
Повреждение якоря, статора, корпуса электродвигателя, связанное с выходом из строя подшипников якоря (смазка нерабочая, отсутствует или наличие посторонних механических частиц).	Недостаточный уход за электроинструментом, неправильное обслуживание.	нет
Механическое повреждение щеток (может привести к выходу из строя якоря и статора).	Падение инструмента или небрежная эксплуатация.	нет
Механический износ обоих комплектов щеток (равномерный механический износ поверхности коллектора).	Эксплуатация инструмента более срока гарантийной наработки (двух комплектов щеток должно хватать на 1 год эксплуатации).	нет
Выход из строя ротора или статора вследствие заклинивания электроинструмента.	Неправильное закрепление, подбор инструмента или выбор режима пользователем.	нет
Выход из строя помехоподавляющего фильтра (конденсатора, катушек) без механических повреждений.	Некачественное изготовление.	да

ПОВРЕЖДЕНИЕ ВЫКЛЮЧАТЕЛЯ

Выход из строя выключателей относится к гарантийным случаям, за исключением случаев приведенных ниже:

Определение (повреждение, дефект)	Замечания (возможные причины)	Гарантия (да/нет)
Выход из строя выключателя (совместно со статором, якорем) по причине перегрузки.	Нарушение условий эксплуатации.	нет
Выход из строя выключателя (отсутствие возможности регулировки плавности) из-за засорения регулировочного колесика инородными веществами.	Небрежная эксплуатация и недостатков ухода за инструментом.	нет
Механические повреждения выключателя.	Небрежная эксплуатация.	нет

ПОВРЕЖДЕНИЕ ЭЛЕМЕНТОВ РЕДУКТОРА, ПЕРЕДАТОЧНЫХ МЕХАНИЗМОВ

Определение (повреждение, дефект)	Замечания (возможные причины)	Гарантия (да/нет)
Обломан зуб блок-шестерни инструмента (смазка нерабочая, наличие посторонних механических частиц).	Переключение скоростей в работающем режиме.	нет
Износ зубьев шестерен.	Недостаточный уход.	нет
Выход из строя подшипников редуктора (смазка рабочая).	Некачественное изготовление.	да
Выход из строя подшипников редуктора (смазка нерабочая, наличие посторонних механических примесей).	Недостаточный уход.	нет
Повреждения, возникшие по причине отсутствия или разрыва защитного кожуха, что способствовало загрязнению механизма.	Недостаточный уход.	нет
Разрыв или износ зубчатого ремня.	Перегрузка.	нет
Повреждения редуктора из-за:		нет
- негерметичности;	По вине изготовителя.	да
- недостаточного количества смазки;	По вине изготовителя.	да
- недостаточного количества смазки.	Недостаточный уход.	нет
Повреждение механических частей электроинструмента вследствие неправильной регулировки, установки режущего сменного инструмента.	Невнимательное изучение инструкции по эксплуатации, применение для работы нестандартных приспособлений.	нет
Поломка вентилятора отсоса МПШ (наличие внутри корпуса налипшей грязи и опилок).	Неправильная эксплуатация и отсутствие ухода.	нет

АДРЕСА ГАРАНТИЙНЫХ МАСТЕРСКИХ

Ремонт инструментов «Электроприбор» должен осуществляться только квалифицированными специалистами в сервисных мастерских предприятий.

Ростов-на-Дону, ул. Каширская 1А

Телефон гарантийной мастерской: +7 (863) 292-99-45

Телефон отдела продаж: +7 (863) 292-92-56, 292-92-57, 292-92-58

e-mail: elector11.don@gmail.com

Воронеж, «Элинс». Тел.: +7 (473) 237-93-93, +7 (473) 226-25-67. E-mail: elins_service@mail.ru

Белгород, ИП Шабанов, ул. Костюкова, 1. Тел.: +7 (4722) 55-86-08. E-mail: shagr_bel@mail.ru

Буденновск, ИП Иванов, Тел.: +7 (928) 815-36-46. E-mail: elektro.a.ivanov@yandex.ru

Волгоград, ИП Ахметова. Тел.: +7 (960) 888-26-82

Волгоград, ИП Синецкий. ул. 95 Гвардейской дивизии, 9.

Тел.: +7 (906) 169-80-36, +7 (8442) 76-55-07

Изобильный, ИП Турчаков. Тел.: +7 (962) 003-63-32. E-mail: kym_77i@mail.ru

Краснодар, «Электроприбор-Юг». Тел.: +7 (918) 963-29-73. E-mail: klim-ins@mail.ru

Краснодар, ИП Одобеско, ул. Раздельная 35. Тел.: +7 (965) 472-77-20

Краснодар, ИП Осипян, ул. Уральская, 87 (Уральская-Онежская).

Тел. +7 (861) 210-91-65, +7 (918) 049-32-82. E-mail: beda@kubaninstrument.ru

Краснодар, ИП Тласадзе. Тел.: +7 (918) 462-09-02. E-mail: georgi63t@mail.ru

Лабинск, ИП Лужецкий. Тел.: +7 (86169) 3-43-03, +7 (86169) 3-43-01, +7 (918) 090-60-70

Нижний Новгород, «Ключ». Тел.: +7 (831) 430-31-79. E-mail: ivasiliev@mts-nn.ru

Оренбург, Орстрим. Тел.: +7 (3532) 44-26-44. E-mail: servis-73@mail.ru

Пермь, «БК-Белослудцев». Тел.: +7 (982) 452-46-84. E-mail: e-korolkov@yandex.ru

Пятигорск, ИП Гринько. Тел.: +7 (962) 404-60-90. E-mail: grinkoviktor@mail.ru

Ставрополь, ИП Поддубная, пер Буйнакского 3/1. E-mail: eotbor@mail.ru

Тел.: +7 (8652) 29-76-69, +7 (962) 450-12-79

Ставрополь, ИП Филимонов, ул Лермонтова, 375.

Тел.: +7 (8652) 56-03-56, +7 (918) 80-28-151. E-mail: service_instr@mail.com

Ставрополь, ИП Шляхов, Старомарьевское шоссе 14/1. Тел.: +7 (988) 742-76-69

Таганрог, ИП Булгаков, ул. 2й переулок, 49. Тел.: +7 (928) 603-68-57. E-mail: bulgakov@mail.com

Тихорецк, ИП Макаренко. Тел.: +7 (918) 453-36-73, +7 (918) 435-19-36. E-mail: iushin@list.ru

Товар получен в исправном состоянии, без видимых повреждений, в полной комплектации, проверен в моем присутствии, претензий по качеству товара не имею. С условиями гарантии ознакомлен и согласен.
Подпись покупателя _____

ДЛЯ ЗАМЕТОК

**Корешок талона №1
на гарантийный ремонт**

модель: _____)
 Изъят « ____ » _____ 20 ____ г.
 Исполнитель _____

Действителен при заполнении

344091, г. Ростов-на-Дону, ул.Каширская 1А
тел. +7 (863) 292-99-45

ТАЛОН №1

на гарантийный ремонт компрессора масляного
(модель: _____)

Заполняет предприятие-изготовитель

Серийный номер: _____

Дата изготовления: _____

Представитель ОТК: _____

Заполняет торговая организация _____ (подпись, штамп)

Продан _____

Дата продажи _____ (место печати)

Продавец _____ (подпись) _____ (Ф.И.О)

**Корешок талона №2
на гарантийный ремонт**

модель: _____)
 Изъят « ____ » _____ 20 ____ г.
 Исполнитель _____

Действителен при заполнении

344091, г. Ростов-на-Дону, ул.Каширская 1А
тел. +7 (863) 292-99-45

ТАЛОН №2

на гарантийный ремонт компрессора масляного
(модель: _____)

Заполняет предприятие-изготовитель

Серийный номер: _____

Дата изготовления: _____

Представитель ОТК: _____

Заполняет торговая организация _____ (подпись, штамп)

Продан _____

Дата продажи _____ (место печати)

Продавец _____ (подпись) _____ (Ф.И.О)

НАША ПРОДУКЦИЯ

КОМПАНИЯ "ЭЛЕКТРОПРИБОР" ПРЕДЛАГАЕТ ВАШЕМУ ВНИМАНИЮ ШИРОКИЙ ВЫБОР ИНСТРУМЕНТА И ОБОРУДОВАНИЯ

Заполняет ремонтное предприятие

_____ (наименование и адрес предприятия)

Исполнитель _____ (подпись) _____ (фамилия, имя, отчество)

Владелец _____

(подпись владельца) _____ (фамилия, имя, отчество)

Дата ремонта _____ Место печати _____

Утверждаю _____ (должность, подпись, ф.и.о. руководителя ремонтного предприятия)

Заполняет ремонтное предприятие

_____ (наименование и адрес предприятия)

Исполнитель _____ (подпись) _____ (фамилия, имя, отчество)

Владелец _____

(подпись владельца) _____ (фамилия, имя, отчество)

Дата ремонта _____ Место печати _____

Утверждаю _____ (должность, подпись, ф.и.о. руководителя ремонтного предприятия)

